

认识Air 2

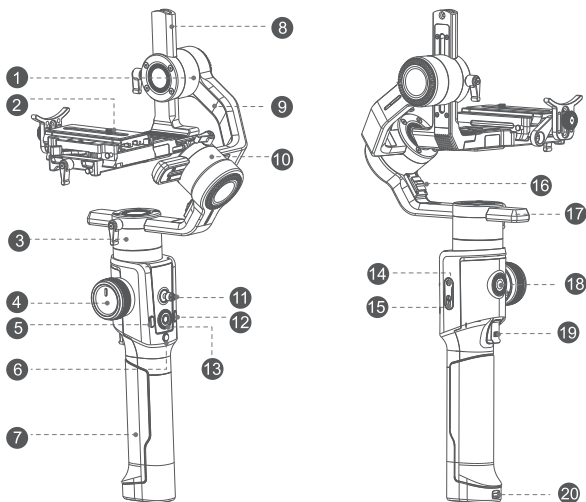

- | | | | |
|------------|---------|--------------|-------------|
| 1 俯仰电机 | 6 电源按钮 | 11 摇杆 | 16 横滚电机锁 |
| 2 机械记忆快装系统 | 7 电池仓盖 | 12 Fn键 | 17 航向臂 |
| 3 航向电机 | 8 俯仰臂 | 13 拨盘 | 18 3/8"扩展接口 |
| 4 手轮 | 9 横滚臂 | 14 DC输入接口 | 19 扳机键 |
| 5 M键 | 10 横滚电机 | 15 调参及固件升级接口 | 20 电池仓盖开关 |

安装Air 2

三脚架的安装和使用

Air 2底部带有一个1/4" 螺丝孔和一个3/8" 螺丝孔，使用桌面三脚架时，将三脚架拧入1/4" 的螺丝孔中，再展开三脚架，即可将Air 2放置在桌面等平整的地方。

如果需要将Air 2安装到大型三脚架、滑轨等设备上，则可以直接安装在3/8" 的螺丝孔上，拧紧即可。

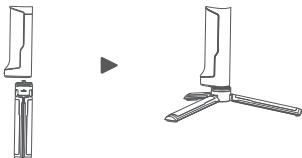

电池的安装和拆卸

⚠ 安装电池时，请注意电池的方向，如果电池装反，会导致电池短路

- a. 轻微握紧电池仓盖，将电池仓盖开关向下拨，然后将电池仓盖向外滑出，松开电池仓盖开关即可

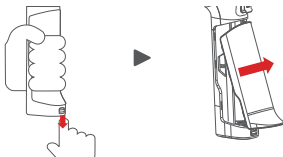

- b. 将电池按下图的方向和顺序，逐一装进电池仓中



- c. 将电池仓盖上方的卡扣插入电池仓上的相应缺口中，再将电池仓盖向内按压，直到电池仓盖开关锁止即可

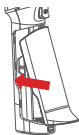

相机的安装和拆卸

Air 2所配的快装板，带有一个1/4" 螺丝，一个3/8" 螺丝，根据相机底部的固定螺丝孔，选择合适的螺丝即可。将多余的螺丝拆下，装入附件收纳包中，防止丢失。

Air 2所配的快装板没有前后方向性要求，无论朝前或朝后滑入都可以正常安装。将相机固定到快装板上时，让镜头略微超出快装板，以便安装镜头支架及跟焦安装管转接支架。

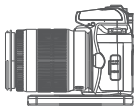

- 固定好相机后，松开锁紧扳手A，将快装板插进快装底座中，快装板没有方向要求，从前方或后方都可以正常安装
- Air 2的快装系统具有记忆功能，在插入快装板时，请确认安全销1和安全销2均已有效锁止快装板，快装板无法前后移动。然后通过锁紧扳手A锁紧快装板

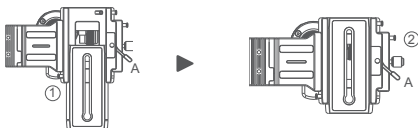

- 拆卸快装板时，如果按住安全销1，则可以将快装板从前面直接抽出

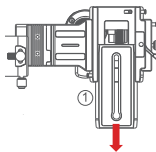

- 如果需要向后取出快装板，则需要先按住安全销1，然后向后滑动快装板，在快装板移动到尽头时，需要按住安全销2，才能将快装板完全取下

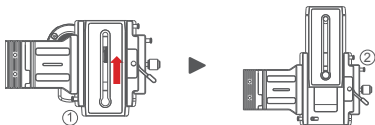

▲ 注意：为达到最佳使用效果，建议您使用镜头支架

相机控制线的安装

Air 2配有4条相机控制线，全部收纳于附件收纳包中

- MOZA相机控制线-Mini：适用于配备Mini USB接口的相机，如佳能5D3等
- MOZA相机控制线-Micro：适用于使用配备Micro USB接口的相机，如佳能5D4等
- MOZA相机快门线-Remote：适用于配备2.5mm接口的松下相机，如GH3、GH4等
- MOZA相机快门线-Multi：适用于配备Multi接口的相机，如索尼A7s II、A7 III 等
- MOZA相机快门线-Multi/C：适用于配备Multi接口且支持USB供电的相机，如索尼A7s II、A7 III 等

连接相机控制线时，先将弯头Mini USB端插入AIR 2的相机控制接口Cam Ctrl，再将另一端插入相机的USB口或控制口即可。相机连接成功后，Air 2屏幕上会显示相机图标，您可以使用Air 2来控制相机

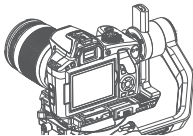

▲ 注意：

- 不同相机及镜头支持的功能会有差异,详细情况请参考第29页的相机控制部分
- 不支持USB协议的相机在连接到Air 2云台后不会自动显示相机图标，需要手动选择对应的协议类型才能完成相机控制线的安装，详细操作请参考第28页

跟焦安装管的安装和拆卸

当需要在Air 2上安装跟焦器时，需要先安装好跟焦安装管。

从附件收纳包中取出跟焦安装管转接支架*1、M3*10螺丝*2、H2内六角扳手*1，将转接支架固定在快装板前面的螺纹孔中，然后将跟焦安装管安装在跟焦安装管转接支架即可。

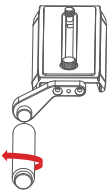

靠左侧安装时，跟焦安装管转接支架的螺柱和跟焦安装管的螺孔配合，逆时针方向锁紧。

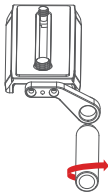

靠右侧安装时，跟焦安装管转接支架的螺孔和跟焦安装管的螺柱配合，顺时针方向锁紧。

- ▲ 注意：1.为防止跟焦器安装管松动，请按照上图示意的位置关系来安装跟焦安装管转接支架和跟焦安装管。 2.两根跟焦安装管不能装配到一起延长使用。

增高组件的使用

在以下情况下，您可以根据需要使用增高组件：

- 使用的相机太矮，无法调节俯仰轴的平衡
- 使用的镜头太短，无法安装跟焦器
- 需要安装跟焦器用于变焦

▲ 注意：在安装增高组件前，如果已经安装了跟焦安装管转接支架，请先拆下跟焦安装管转接支架

首先将增高块固定在快装板两端的螺孔中，然后将另一块快装板按同样的方式固定到增高块上即可。

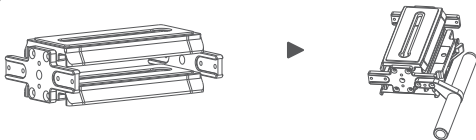

增高组件上预留了跟焦安装管转接支架的安装位置，可以根据跟焦器的安装需要，选择合适的位置安装跟焦安装管转接支架。

平衡调节

▲ 注意：平衡调节可以参考第38页，Air 2的平衡检查功能，按照检查结果的指示来进行调节会更加方便

锁定横滚轴

将横滚电机锁拨到锁止位，转动横滚臂到图示位置，此时横滚臂会自动锁止。

▲ 注意：如横滚臂在与航向臂重叠位置被锁止，请先解锁横滚电机，切勿强行拉拽！

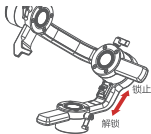

快装板前后调节

- 将相机安装在Air 2上后，松手查看镜头的指向
- 如果镜头斜向上，则相机位置靠后，松开快装底座锁紧旋钮，将快装底座向前调，直到镜头指向前方
- 如果镜头斜向下，则相机位置靠前，松开快装底座锁紧旋钮，将快装底座向后调，直到镜头指向前方
- 锁紧快装底座锁紧旋钮

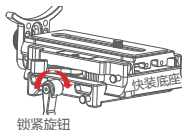

俯仰臂调节

- 将相机转动到镜头朝上，缓慢松手，检查相机朝哪个方向偏转
- 松开俯仰臂调节旋钮1，将俯仰臂2朝相机偏转的反方向调整，直到相机保持镜头向上
- 锁紧俯仰臂调节旋钮1

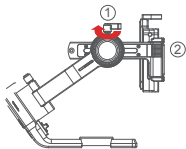

横滚臂调节

- 将横滚电机锁拨到解锁位
- 观察静止时，横滚臂的偏转方向
- 松开横滚臂调节旋钮1，将横滚臂2朝着偏转的反方向调节，直到横滚臂2保持水平
- 锁紧横滚臂调节旋钮1

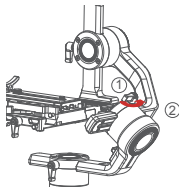

航向臂调节

- 将Air 2水平侧放，使航向臂保持水平，缓慢松手，检查相机朝哪个方向偏转
- 松开航向臂调节旋钮1，将航向臂2朝着偏转的反方向调节，直到航向臂2保持水平
- 锁紧航向臂调节旋钮1

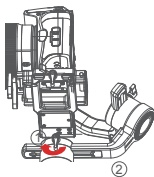

⚠ 注意: 如果没有调节好航向臂的平衡，会导致航向电机发热，跟随过冲等情况，且盗梦空间功能无法正常使用

按键操作及屏幕显示说明

按键定义

按键名称	操作	默认功能	按键自定义						菜单内功能
扳机键	单击	——	无操作	对焦	快门	——	——	——	不变
	双击	归中	无操作	归中	自拍	——	——	——	不变
	三击	自拍	无操作	归中	自拍	——	——	——	不变
	按住	航向-俯仰跟随	无操作	航向-俯仰跟随	全锁定	急速跟随	态极模式	——	不变
电源键	单击	录制/停止	——	——	——	——	——	——	不变
	双击	拍照	——	——	——	——	——	——	不变
	长按	开机/关机	——	——	——	——	——	——	不变
手轮	旋转	跟焦器1	跟焦器1	跟焦器2	电子跟焦	俯仰轴	横滚轴	航向轴	不变
M键	单击	切换手轮模式	——	——	——	——	——	——	不变
Fn键	单击	急速跟随开关	——	——	——	——	——	——	不变
	双击	盗梦空间开关	——	——	——	——	——	——	不变
	三击	态极模式开关	——	——	——	——	——	——	不变
	长按	自动调参	——	——	——	——	——	——	不变
摇杆	单击	航向跟随开关	——	——	——	——	——	——	不变
	双击	横滚跟随开关	——	——	——	——	——	——	不变
	三击	俯仰跟随开关	——	——	——	——	——	——	不变
	上下拨动	俯仰转动	俯仰轴	横滚轴	航向轴	——	——	——	不变
	左右拨动	航向转动	俯仰轴	横滚轴	航向轴	——	——	——	不变
拨盘上键	单击	TV	——	——	——	——	——	——	选择条上移
	双击	俯仰跟随开关	——	——	——	——	——	——	——
拨盘下键	单击	AV	——	——	——	——	——	——	选择条下移
	双击	航向跟随开关	——	——	——	——	——	——	——
拨盘左键	单击	ISO	——	——	——	——	——	——	返回
	双击	横滚跟随开关	——	——	——	——	——	——	——
拨盘右键	单击	取景器开关	——	——	——	——	——	——	确认
拨盘中键	单击	进入菜单	——	——	——	——	——	——	不变
	三击	中/英文切换	——	——	——	——	——	——	不变
	长按	休眠/唤醒	——	——	——	——	——	——	不变
拨盘轮	旋转	调节跟随速度	——	——	——	——	——	——	调节选中
组合键	摇杆键+电源键	进入升级模式	——	——	——	——	——	——	——

屏幕显示

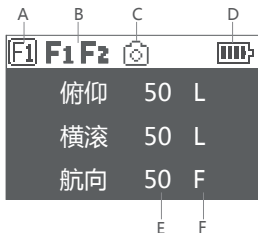

A：手轮工作模式

- ：手轮控制外接跟焦器1
- ：手轮控制外接跟焦器2
- ：手轮控制相机的电子跟焦
- ：手轮控制俯仰轴转动
- ：手轮控制横滚轴转动
- ：手轮控制航向轴转动

B：跟焦器连接状态，接入跟焦器后，显示该图标。没有接入则不显示，最多可接入两个跟焦器

C：相机连接状态，接入USB控制的相机后，显示该图标，未接入相机或接入非USB控制的相机则不显示

D：电池电量，每格代表25%的电量，当电量为空时，请及时充电

E：跟随速度值，0—100，通过旋转拨盘调节，速度越大，跟随越快

F：跟随状态

L：锁定，该轴的跟随功能处于关闭状态

F：跟随，该轴的跟随功能处于开启状态

Q：极速跟随

菜单说明

L1	L2	L3	L4	L5	值	功能	
相机	选择	快门线			*	设置相机控制类型为通用快门线	
		MCSC-Multi			*	设置相机控制类型为索尼-Multi 接口	
		MCSC-Multi/C			*	设置相机控制类型为索尼-Multi 接口并供电	
		MCSC-Remote			*	设置相机控制类型为松下-Remote 接口	
	M3C-USB			*	设置相机控制类型为 USB 接口		
	参数	ISO				32--106400	设置相机 ISO 参数，无法调节时显示N/A
TV					30--1/8000	设置相机快门参数，无法调节时显示N/A	
AV					F1.2--F22	设置相机光圈参数，无法调节时显示N/A	
电机	力度	开关			on/off	开启/关闭电机	
		等级	自动调参			调参结果	进行/完成自动调参
			超轻			?/ok	设置电机出力档位为最小
			轻			?/ok	设置电机出力档位为小
			中			?/ok	设置电机出力档位为中
			重			?/ok	设置电机出力档位为大
		自定义	俯仰			0 - 100	设置俯仰电机的出力大小
			横滚			0 - 100	设置横滚电机的出力大小
			航向			0 - 100	设置航向电机的出力大小
		滤波	俯仰			0-100	设置俯仰电机的滤波参数
	横滚				0-100	设置横滚电机的滤波参数	
	航向				0-100	设置航向电机的滤波参数	
	跟随	开关	俯仰			on/off	开启/关闭俯仰轴跟随功能
			横滚			on/off	开启/关闭横滚轴跟随功能
			航向			on/off	开启/关闭航向轴跟随功能
		速度	俯仰			0-100	设置俯仰电机的跟随速度
			横滚			0-100	设置横滚电机的跟随速度
			航向			0-100	设置航向电机的跟随速度
		死区	俯仰			0-100	设置俯仰电机的跟随启动角度
			横滚			0-100	设置横滚电机的跟随启动角度
航向					0-100	设置航向电机的跟随启动角度	
云台	摇杆	功能	上下		t/r/p	摇杆上下拨动控制俯仰/横滚/航向旋转	
			左右		t/r/p	摇杆左右拨动控制俯仰/横滚/航向旋转	
		灵敏度	上下		0 - 100	摇杆上下拨动的灵敏度	
			左右		0 - 100	摇杆左右拨动的灵敏度	
		习惯	上下		+/-	摇杆上下拨动正向/反向控制	
			左右		+/-	摇杆左右拨动正向/反向控制	
	手轮	功能	跟焦器1		*	使用跟焦手轮控制外接跟焦器1	
			跟焦器2		*	使用跟焦手轮控制外接跟焦器2	
			电子跟焦		*	使用跟焦手轮控制相机电子跟焦	
			航向		*	使用跟焦手轮控制航向轴	
			俯仰		*	使用跟焦手轮控制俯仰轴	
			横滚		*	使用跟焦手轮控制横滚轴	
		灵敏度			0-100	手轮控制的灵敏度	
	习惯			+/-	手轮正向/反向控制		
	操作	按住	空		*	按住扳机键不执行任何操作	
航向-俯仰跟随				*	按住扳机键进入航向-俯仰跟随模式		
全锁定				*	按住扳机键进入全锁定模式		
极速跟随				*	按住扳机键进入极速跟随模式		
态极				*	按住扳机键进入态极模式		
扳机		单击	空		*	单击扳机键不执行任何操作	
			快门		*	单击扳机键拍摄照片	
			对焦		*	单击扳机键自动对焦一次	

L1	L2	L3	L4	L5	值	功能	
云台	操作	扳机	双击	空	*	双击扳机键不执行任何操作	
				归中	*	双击扳机键云台归中	
		三击	空	*	双击扳机键云台旋转1 80°		
			归中	*	三击扳机键不执行任何操作		
拨盘	习惯	+/-			三击扳机键云台归中		
高级	自动调参				调参结果	执行自动调参	
	平衡检查				调整建议	相机的平衡状态	
	跟焦器	F1	开关		on/off		开启/关闭跟焦器
			设定 A点		? /ok/err		设定跟焦器的 A点
			设定 B点		? /ok/err		设定跟焦器的 B点
			清除 AB 点		? /ok/err		清除标定信息
		跟焦示教		>			进入智能示教模式
		F2	开关		on/off		开启/关闭跟焦器
			设定 A点		? /ok/err		设定跟焦器的 A点
			设定 B点		? /ok/err		设定跟焦器的 B点
	清除 AB 点			? /ok/err		清除标定信息	
	跟焦示教		>			进入智能示教模式	
	希区柯克				>	进入希区柯克模式	
	盗梦空间	速度			0-100	设置盗梦空间的转动速度	
	体感控制	开关	俯仰		on/off		开启/关闭俯仰轴的体感控制
			横滚		on/off		开启/关闭横滚轴的体感控制
			航向		on/off		开启/关闭航向轴的体感控制
	物体跟踪	速度			0-100		设置体感控制的速度
					0-100		设置物体跟踪的最大速度
	手动定位	开关	俯仰		on/off		打开/关闭俯仰轴的手动定位
横滚				on/off		打开/关闭横滚轴的手动定位	
航向				on/off		打开/关闭航向轴的手动定位	
标定	陀螺仪				? /ok/err	正在/已经校准陀螺仪	
		加速度计			? /ok/err	正在/已经校准加速度计	
	姿态微调	俯仰		0-100		设置俯仰轴的平衡偏移量	
		横滚		0-100		设置横滚轴的平衡偏移量	
		航向		0-100		设置航向轴的平衡偏移量	
通用	语言	English			*	设置显示语言为英文	
		中文			*	设置显示语言为中文	
	配置	配置 1	保存		? /ok		将目前的参数保存为配置 1
			加载		? /ok		加载 配置 1所保存的参数
		配置 2	保存		? /ok		将目前的参数保存为配置 2
			加载		? /ok		加载 配置 2所保存的参数
	配置 3	保存		? /ok		将目前的参数保存为配置 3	
加载			? /ok		加载 配置 3所保存的参数		
还原				? /ok	恢复默认参数设置		
关于						设备名称、蓝牙ID 及固件版本信息	

菜单类型的识别与操作方法：

- 如果当前菜单列表中某项目右侧有' * '标志，则当前列表为最终选项，点击拨盘右键可以将' * '移动到选中的项目上，启用该项目
- 如果选中的项目右侧有' > '标志，则该项目有下级菜单，点击拨盘右键进入下级菜单
- 如果选中的项目右侧有' [] '标志，内含数字，则转动拨盘可调节该值
- 如果选中的项目右侧有' [] '标志，内含选项，则点击拨盘右键可以使该 项目在几个选项中切换

**注意：**

1. 如果选中的项目及其所在的菜单列表中的其它项目右侧均没有标志，则点击右键可以执行该选项一次，执行过程中该项目右侧显示‘?’，执行完成后显示‘ok’，如果执行失败则显示‘err’。
2. 平衡检查、自动调参、关于的界面为特殊界面，上述显示规则不适用。
3. 滤波参数：电机出现高频振动时适当调小，电机出现低频振动时适当调大。
4. 手动定位功能优先级低于跟随功能，开启某个轴的手动定位后，需要关闭该轴的跟随，才能正常使用手动定位功能。

功能说明

相机控制 (* 请将镜头对焦开关设置为MF)

品牌	型号	相机选择	线材	快门	录制	ISO	TV	AV	自动对焦	电子聚焦	供电	
CANON	EOS R	M3C-USB	M3C-Micro + Micro to Type-C Adapter (选配)	√	√	√	√	√	√	√	—	
	EOS RP			√	√	√	√	√	√	√	—	
	EOS 6D Mark II		* √	√	√	√	√	√	√	√	—	
	EOS 6D		* √	√	√	√	√	√	√	√	—	
	EOS 60D		* √	√	√	√	√	√	√	√	—	
	EOS 70D		* √	√	√	√	√	√	√	√	—	
	EOS 77D		* √	√	√	√	√	√	√	√	—	
	EOS 80D		* √	√	√	√	√	√	√	√	—	
	EOS S02		* √	√	√	√	√	√	√	√	—	
	EOS S03		* √	√	√	√	√	√	√	√	—	
	EOS S000		* √	—	√	√	√	√	√	√	—	
	EOS S0 Mark IV		* √	√	√	√	√	√	√	√	—	
	EOS 200D II		* √	√	√	√	√	√	√	√	—	
	EOS M50		* √	√	√	√	√	√	√	√	—	
EOS M5	MCSC-C1	C1 Shutter Cable (选配)	√	—	—	—	—	—	—	—		
SONY	Alpha 7S	M3C-USB	M3C-Micro	—	√	√	√	√	√	√	√	
	Alpha 7R			—	√	√	√	√	√	—	√	
	Alpha 6300			—	√	√	√	√	√	—	√	
	Alpha 6400			—	√	√	√	√	√	√	√	
	Alpha 6500			—	√	√	√	√	√	—	√	
	Alpha 7S II			—	√	√	√	√	√	—	√	
	Alpha 7R II			—	√	√	√	√	√	—	√	
	Alpha 7 II			—	√	√	√	√	√	—	√	
	Alpha 7 III			—	√	√	√	√	√	√	√	
	Alpha 7R III			—	√	√	√	√	√	√	√	
	DSC-RX100M3			—	√	√	√	√	√	√	—	√
	DSC-RX100M4			—	√	√	√	√	√	√	—	√
	DSC-RX100M5			—	√	√	√	√	√	√	—	√
	Alpha 7S			MCSC-Multi	MCSC-Multi	√	√	—	—	—	√	—
Alpha 7R	√	√	—			—	—	√	—	√		
Alpha 6300	√	√	—			—	—	√	—	√		
Alpha 6400	√	√	—			—	—	√	—	√		
Alpha 6500	√	√	—			—	—	√	—	√		
Alpha 7S II	√	√	—			—	—	√	—	√		
Alpha 7R II	√	√	—			—	—	√	—	√		
Alpha 7 II	√	√	—			—	—	√	—	√		
Alpha 7 III	√	√	—			—	—	√	—	√		
Alpha 7R III	√	√	—			—	—	√	—	√		
DSC-RX100M3	√	√	—			—	—	√	—	√		
DSC-RX100M4	√	√	—			—	—	√	—	√		
DSC-RX100M5	√	√	—			—	—	√	—	√		
Panasonic	DMC-G7KGK	MCSC-Remote	MCSC-Remote			√	√	—	—	—	√	—
	DMC-G85GK			√	√	—	—	—	√	—	—	
	DMC-GH3			√	√	—	—	—	√	—	—	
	Lumix GH4			√	√	—	—	—	√	—	—	
	DC-S1GK-K			√	√	—	—	—	√	—	—	
	Lumix GH5			√	√	√	√	√	√	√	√	√
	DC-GH5SGK-K			√	√	√	√	√	√	√	√	√
Nikon	Z6	M3C-USB	M3C-Micro + Micro to Type-C Adapter (选配)	√	√	√	√	√	√	√	—	
	Z7			√	√	√	√	√	√	√	—	
	D850			√	√	√	√	√	√	√	—	
FUJIFILM	X-T2	MCSC-C1	C1 Shutter Cable (选配)	√	√	—	—	—	√	—	—	
	X-T3			√	√	—	—	—	√	—	—	
	X-T20			√	√	—	—	—	√	—	—	
	X-T30			√	√	—	—	—	√	—	—	

注意：最新相机控制列表请参考官方网站提供的相机控制文档。

操作步骤：

- 长按拨盘中键进入菜单，选择‘相机’，参考相机支持列表选择使用的相机型号

- 参考相机支持列表连接相机控制线。

相机控制线一端为Mini-USB接口，连接在Air 2的相机控制口，另一端连接在相机对应的控制接口即可。

- 选择好相机类型并连接好相机控制线后，可通过单击电源键控制相机录制，双击电源键控制相机拍照。

注意：

1. Micro USB 3.0接口的相机，如尼康D850，可使用M3C-Micro线插入Micro USB 2.0部分即可正常控制



2. 插入相机控制线后，如果相机屏幕上有提示信息，请按照相机屏幕上的提示来操作相机，否则相机控制功能可能无法正常使用

- 录制/停止：单击电源键
- 拍摄照片：双击电源键
- 调节快门：拨盘上键（TV）
- 调节光圈：拨盘下键（AV）
- 调节ISO：拨盘左键（ISO）

调节相机参数时，先按下对应的键，屏幕上会显示对应的值，然后转动拨盘调整该值，调整完成后，再次按下对应的按键，即可关闭相机的参数调整。

- 打开/关闭实时预览：按下拨盘右键，即可打开或者关闭相机的实时预览功能，打开实时预览后，相机屏幕会亮起，显示取景内容

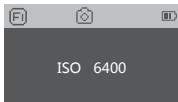
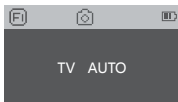

注意：

1. 只有唤出相机的参数设置后，转动拨盘才能调节相机对应的参数，默认状态下转动拨盘会调节跟随速度。关于跟随状态的更多信息请参考第35页
2. 部分相机（如索尼A7S2）带有传感器，如果取景器前方被遮挡，会自动关闭相机屏幕，切换到取景器观看预览，请在相机设置中将预览设置为显示屏即可

电机出力

Air 2的有效负载为4200g，在负载不同的重量时，需要调节电机的出力大小，才能达到最佳的稳定效果。Air 2有以下3种调节电机出力的方法：

- 自动调参的操作方法：
 - a. 安装好相机并调节好平衡；
 - b. 打开所有的电机锁；
 - c. 稳定器开机，长按Fn键，或进入菜单选择'高级'>'自动调参'；
 - e. 自动调参的过程中，稳定器各个电机会自行转动，寻找最合适的出力值。等待约5秒，稳定器停止抖动，调参完成。

相机 >	电机 >	开关 >	自动调参 >	自动调参 >
云台 >	跟随 >	力度 >	等级 >	等级 >
高级 >	操作 >	滤波 >	自定义 >	自定义 >
通用 >				

- 设定出力档位：

稳定器出厂时，预置了5组电机出力值，适合不同重量级别的相机，方便用户快速使用。进入菜单，选择'云台'>'电机'>'出力'>'等级'即可。
- 自定义各个电机的出力值：

如果需要更加精确的控制电机出力，用户可通过自定义来修改每个电机的出力值，调节范围为0--100。进入菜单，选择'云台'>'电机'>'出力'>'自定义'即可。







⚠注意：

1. 在比较极限的相机镜头组合下，自动调参功能可能无法准确计算出合适的出力值，请根据情况手动调节电机出力。
2. 电机出力太低，会导致拍摄画面不够稳定；电机出力太高，会导致稳定器高频震动。
3. 当电机出力在临界值时，稳定器在正置状态下不震动，但在前倾或倒置状态下会震动，请适度降低电机出力即可。

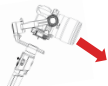
跟随模式、态极模式、极速跟随

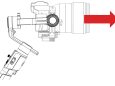
Air 2支持独立控制各轴的跟随开关，开启跟随功能后，稳定器会根据用户的动作，来控制相机跟随转动。

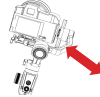
用户可通过拨盘按键直接开启/关闭各轴的跟随及转动拨盘调节跟随速度，也可以在菜单内完成调节。

跟随开关	对比示例一	对比示例二
开启俯仰跟随		
关闭俯仰跟随		
开启横滚跟随		
关闭横滚跟随		

⚠ 注意：

1. AirCross 2出厂默认开启航向跟随。
2. 除了独立控制各轴的跟随开关，也可以通过扳机键来迅速进入常用的跟随模式，请参考P28
3. 横滚跟随的角度为30°，如需更大的横滚跟随角度，请三击Fn键，进入态极模式，即可三轴全域跟随
4. 如果需要更快的航向跟随速度，可单击Fn键，开启极速跟随模式。极速跟随模式仅支持航向轴

手动定位

手动定位可快速调整相机拍摄的方向。开启手动定位后，用手直接拨动相机朝向，相机会停留在最终的方向，不会自动回到稳定位置，可用于快速调节相机的拍摄方向

Air 2默认开启俯仰轴和航向轴的手动定位功能，横滚轴的手动定位可在菜单内开启。

相机 >	平衡检查	俯仰 [off]	俯仰 [on]
云台 >	跟焦器 >	横滚 [off]	横滚 [off]
高级 >	盗梦空间 >	航向 [on]	航向 [on]
通用 >	手动定位 >		

⚠注意：

跟随功能的优先级高于手动定位，当某个轴的跟随功能打开后，手动定位功能则无法使用，关闭跟随后，手动定位功能才能正常使用。

按键自定义

按键自定义可以按照用户的使用习惯，来手动指定各个按键的功能、灵敏度及操作方向。

例：

- 上下拨动摇杆默认控制俯仰轴转动，可通过自定义，来控制横滚轴或航向轴转动；
- 左右拨动摇杆默认控制俯航向转动，可通过自定义，来控制俯仰轴或航向轴转动；

相机 >	电机 >	摇杆 >	功能 >	左右 [p]
云台 >	跟随 >	手轮 >	灵敏度 >	上下 [t]
高级 >	操作 >	扳机 >	习惯 >	
通用 >		拨盘 >		

按键的灵敏度越高，控制越敏感、快速，将‘习惯’改为-，则操作方向与原来相反。更多的按键自定义，请参考P30菜单说明’。

盗梦空间

盗梦空间功能可控制相机水平转动，用于拍摄颠倒、旋转的画面。主界面下，双击Fn键，即可进入盗梦空间功能。进入盗梦空间功能后，俯仰电机控制相机转动到镜头朝上，自动开启各轴的跟随。

盗梦空间的按键定义：

- 向左或向右拨动摇杆：云台向左或向右转动，松开摇杆或到达指定角度后停止转动

- 转动拨盘：调节转动速度
- 单击拨盘左键：自动向左旋转，如果正在自动旋转，则停止旋转
- 单击拨盘右键：自动向右旋转，如果正在自动旋转，则停止旋转
- 单击拨盘上/下键：选择转动的角度
- 常规：一直旋转不会自动停止
- 180：从开始转的位置起，转动180°后自动停止转动
- 360：从开始转的位置起，转动360°后自动停止转动



盗梦空间功能下，双击Fn键即可退出盗梦空间。

平衡检查

平衡检查能够自动检查俯仰及横滚轴的平衡调节状况，并指导用户进行正确的调节。

- 给Air 2安装好三脚架，开机后放置在水平的桌面上；
- 进入菜单，选择高级>平衡检查，云台开始检查平衡调节的情况；



- 平衡检查完成后，屏幕上会提示各轴的平衡状况，如需调整，也会提示调整方向；
- 按照提示信息调整后，可重新检查，直到平衡良好。

⚠注意：

- 平衡检查只能检查俯仰轴和横滚轴，无法检查航向轴的平衡状态；使用平衡检查时，务必确认电机锁已经解除；
- 平衡检查完成后，云台会自动关闭电机，以便于调节平衡；调节完平衡后，请长按菜单键以唤醒电机。

传感器校准

● 陀螺仪校准

当稳定器开机后，静置约5分钟，如果出现明显的漂移现象，就需要进行陀螺仪校准。校准陀螺仪的步骤为：

- 稳定器开机（长按电源键）。
- 关闭电机（长按菜单键或进入菜单，选择云台>电机>开关，设置为‘off’）。
- 将Air 2放置在水平的桌面上，使云台完全水平，保持稳定器处于静止状态，不要晃动稳定器或歪斜放置稳定器。
- 进入菜单，选择高级>标定>陀螺仪，然后按下拨盘右键，等待约5s，直到‘?’变为‘ok’即可。

相机 >	跟焦器 >	陀螺仪	陀螺仪
云台 >	盗梦空间 >	加速度计	加速度计 ok
高级 >	手动定位 >	姿态微调 >	姿态微调 >
通用 >	标定 >		

● 加速度计校准

当稳定器开机后，无明显漂移，但相机不水平，就需要进行加速度计校准。校准加速度计的步骤为：

- 稳定器开机（长按电源键）
- 关闭电机（长按菜单键或进入菜单，选择云台>电机>开关，设置为‘off’）
- 将Air 2放置在水平的桌面上，使云台完全水平，保持稳定器处于静止状态，不要晃动稳定器或歪斜放置稳定器（建议安装好相机，以相机的水平仪为参考）
- 进入菜单，选择高级>标定>加速度计，然后按下拨盘右键，等待约5s，直到‘?’变为‘ok’即可。

相机 >	跟焦器 >	陀螺仪	陀螺仪
云台 >	盗梦空间 >	加速度计	加速度计 ok
高级 >	手动定位 >	姿态微调 >	姿态微调 >
通用 >	标定 >		

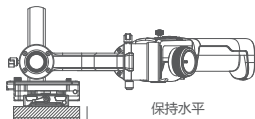

▲ 注意：

- 校准过程中请使云台保持静止状态，任何的晃动，都会导致校准出现偏差；
- 校准过程中如果晃动过大，屏幕上会提示‘err’，请重新校准；
- 非必要情况时，请不要随意进行校准操作。

● 姿态微调

在紧急的拍摄作业情况下，如果Air 2不能保持相机水平，又来不及进行传感器校准，可以通过平衡微调，来将相机调节到水平状态。

- 将稳定器开机，然后打开相机的水平仪，观察俯仰轴和航向轴的偏移情况；
- 进入菜单，选择高级>标定>姿态微调，将光标移动到不水平的轴上，然后转动拨盘，调节该轴的微调值，直到相机完全水平。



⚠注意：

- 平衡微调只能在约 $\pm 5^\circ$ 的范围内来调节各轴的角度，偏差太多的情况下，无法完全调平相机；
- 平衡微调只是临时性的解决办法，在完成拍摄后，还是需要进行加速度计校准；
- 平衡微调的参数不会保存，重启后会失效。

切换显示语言

Air 2支持中文、英文两种语言，用户可根据自身需求，来设置显示语言。

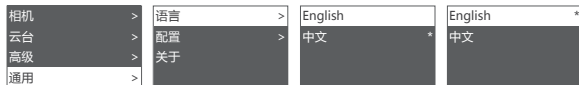

用户配置管理

Air 2可以保存三组用户的相机类型、电机出力、按键操作习惯等参数，方便用户在使用不同的相机时快速调用，避免每次更换相机后，都要重新调节各个参数的麻烦。

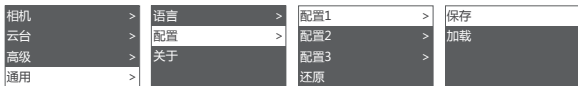

当配置数据比较混乱时，可选择‘还原’来清除所有用户配置数据。

扩展使用

连接智能手机或电脑

Air 2内置BLUETOOTH 4.0蓝牙模块，可与智能手机连接，配合MOZA Master APP，能够进行参数调节、延时摄影拍摄、固件升级等操作。Air 2配备了一个Type-C USB接口，可连接电脑，配合MOZA Master软件，能够进行参数调节、固件升级等操作。

下载地址：<https://www.gudsen.com/moza-Air 2>

▲注意：

1. MOZA Master支持的系统为iOS、Android、Windows、MacOS
2. 在电脑上使用MOZA Master软件时，请先安装好驱动，否则电脑无法识别Air 2
3. 智能手机无法直接与Air 2进行蓝牙配对连接，必须使用MOZA Master APP才能正常配对连接。

安装手机支架

将手机安装在相机上方，通过APP可实现目标跟踪。

- a. 将手机支架固定在相机顶部的热靴接口上；
- b. 将手机横向装入手机夹；
- c. 打开APP，进入目标跟踪功能，调节手机角度，使取景内容尽量与相机一致。

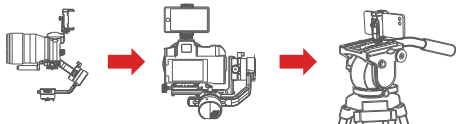

除安装在相机顶部用于目标跟踪外，也可通过手机支架将手机固定于液压云台上，以便使用体感控制功能。

固件升级

如果您使用电脑升级固件，请按以下步骤操作：

- a. 将Air 2关机
- b. 向下按住摇杆键，不要松开，然后单击电源键，屏幕上会显示‘Boot Mode’，即进入固件升级状态
- c. 将Air 2通过USB-C数据线连接到电脑上，启动升级软件，在设备列表中选择该Air 2
- d. 升级软件会自动进入固件升级界面，等待固件下载完成后，点击‘升级’按钮，等待约30秒
- e. 升级过程中，Air 2屏幕会显示‘Upgrading’，升级完成后，屏幕会显示‘Upgrade Success’，然后重启Air 2即可

如果您使用APP升级固件，请按以下步骤操作：

- a. 将Air 2关机
- b. 向下按住摇杆键，不要松开，然后单击电源键，屏幕上会显示 ‘Boot Mode’ ，即进入固件升级状态
- c. 启动APP，点击 ‘连接’ 按钮搜索并连接Air 2设备
- d. APP会自动进入固件升级界面，等待固件下载完成后，点击 ‘升级’ 按钮，等待约5分钟
- e. 升级过程中，Air 2屏幕会显示 ‘Upgrading ’，升级完成后，屏幕会显示 ‘Upgrade Success’ ，然后重启Air 2即可

规格参数

Air 2	
载重	0.3kg~4.2kg
尺寸	230*240*470 mm
俯仰包络尺寸	110 mm
横滚包络尺寸	100 mm
航向轴机械限位范围	360°无限位
横滚轴机械限位范围	360°无限位
俯仰轴机械限位范围	+180°~-95°
电池类型	INR18650D250
电池容量	2500 mAh
工作电压	15.2V
静态电流	150mA
通信方式	蓝牙4.0 BLE
	2.4G
	USB
相机控制接口	Mini USB 5V 1A
假电池供电接口	DC2.0mm 7.8V 1A
附件供电接口	DC5.5mm 12V 2A
直流供电输入接口	DC5.5mm 14.8V 3A
工作温度	0--50°C